

FICHA TÉCNICA

BARRA de SEGURIDAD ANGULAR (D)
ACERO INOXIDABLE SATINADO

Barra de apoyo, apoyabrazos, barras de apoyo en ángulo, pasamanos sin barreras para inodoro, montaje en pared, apto para personas mayores y discapacitados..



.Descripción:

Barra de seguridad para inodoro diseñadas para mujeres embarazadas, ancianos, personas con discapacidad y personas con movilidad reducida posoperatoria. Evitan resbalones y caídas.

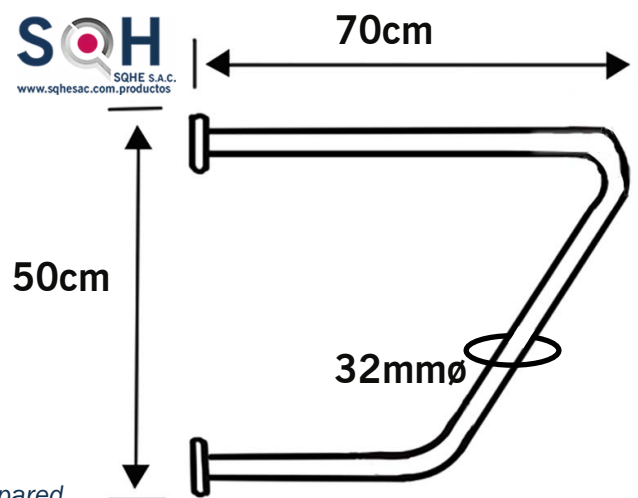

.Características e especificaciones técnicas:

.Nombre del Producto: Barra de seguridad angular (D)

.Diseño y Función: Diseño soporte angular que va fijado con dos puntos en la pared, su función es la de ayudar a sostenerse al usuario mientras lo usa, modelo angular que le servira deslizarse suavemente por el soporte mientras lo coge (Inferior y superior).

.Material: Acero Inoxidable

.Modelo: Angular

.Acabado: Satinado

.Dimensiones: 70cm x 50cm x ø32mm

.Método de instalación: Entornillado en la pared (Inferior y superior)

.Contiene: Accesorios para su instalación (Tornillos, tarugos)

.Uso: Servicios higiénicos, (Inodoros, Urinarios, Lavaderos, etc), piscinas, etc.

.Resistencia: A la corrosión, a la oxidación

.Peso del Producto: 3000 Gramos

.Capacidad de Carga: 320 libras

.Garantía: 2 años por defectos de fabricación.



SQHE S.A.C.
RUC: 20510400152

Av. Edo. de Habich n° 267 - Urb. Ingeniería piso 3 Lima - Lima - S.M.P.

999 487 878 - 921 843 852 productos@sqhesac.com [f sqhesolucion](https://www.facebook.com/sqhesolucion)

Comercialización y distribución de Materiales para el bienestar de la Salud, Higiene y Seguridad Integral Institucional

www.sqhesac.com.productos

